

# RHINOCOMFORT 3.0 smart



apparaat voor luchtverversing met warmterugwinning



**ECOCOMFORT 3.0** Decentraal mechanische balansventilatie.

Het verandert de lucht op **een optimale manier**. Het bevat een keramisch recuperatiesysteem dat **tot 90%** van de warmte uit de afgevoerde lucht terugwint. Het zuigt lucht van de buitenkant van het gebouw aan, brengt het in de ruimte en voert vervolgens de gebruikte lucht naar buiten af.

Het **fotokatalytische sterilisatiesysteem** van de stromende lucht verwijdert bacteriën, stof en andere vluchtige stoffen die gevaarlijk zijn voor de mens.



Geïntegreerde temperatuursensoren, **vochtigheid**, verlichting, **CO2** en **VOC-monitoring** van het niveau van luchtvervuiling. Geavanceerde **SMART-functies** optimaliseren automatisch de werking van het apparaat en garanderen maximaal comfort met het laagste energieverbruik.

**Intelliclimate+** applicatie stelt u in staat om het apparaat **via Wi-Fi op afstand** of via Bluetooth lokaal te bedienen.



Het apparaat kan snel worden geïnstalleerd in een buitenmuur met een dikte van **28 tot 53 cm** (optioneel tot 300 cm). Vereist een gat met een diameter van 164 mm. Kan worden gemonteerd in de **badkamer**. Het heeft een isolatieklasse **IPX4**.



De functie **FREE-COOLING** maakt het mogelijk om automatisch koude of warme buitenlucht aan te zuigen om de ruimte te koelen of te verwarmen tijdens overgangperiodes. Lage geluidsniveaus.



Vanwege zijn grote vermogen en de gebruikte motor kan het kanaal worden verlengd tot **3 meter** (of 2,5 m + 90° bocht). Dit apparaat kan worden gebruikt in **woon- en kantoorruimtes**.

De **keramische-warmtewisselaar** recupereert zelfs tot **90%** van de warmte in de buitenlucht.



Laag energieverbruik wat wordt bevestigd door een uitstekende energieklasse.



technische eigenschappen	RHINOCOMFORT 3.0 smart
capaciteit sleep/min/med/max/boost m3/h	15/30/50/75/100
aantal snelheidsniveaus	5
ingangsvermogen min - max W	8,5 - 20
voedingsspanning in V AC / DC	230
maximale wanddikte cm	300**
afmetingen ( L x H x D ) mm	van 280 bij 530 x 162
warmtewisselaar	keramiek
rendementspercentage warmteterugwinning %	90
geluidsdruk sleep/min/med/max/boost dB(A) *	<15/15/23,5/31,5/40,5
inlaatfilter	G3
energieklasse	A
apparaat typologie	wisselende luchtstroom

\*Gemeten in een geluiddichte, deels echovrije ruimte met een oppervlakte van 30 m2 op een afstand van 3 m

\*\*De noodzaak om een kanaal langer dan 53 cm te gebruiken, vereist optionele extra onderdelen.

Rooster inlaat / uitlaat  
naar buiten  
het gebouw

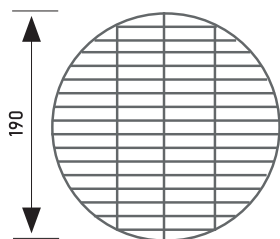

Telescopische buis

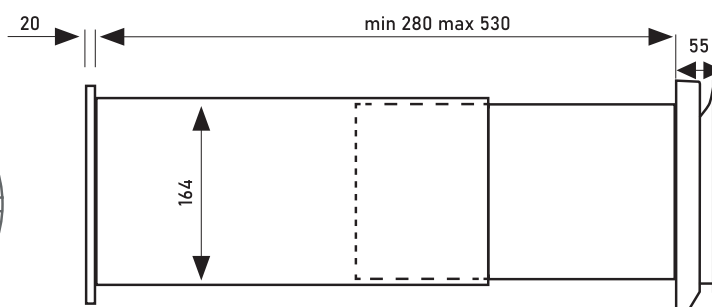

Ventilator met warmtewisselaar

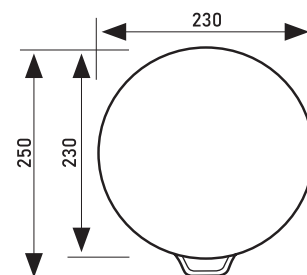

**VENTILATOR**  
super stille moderne motor.  
5 snelheidsniveaus.



**NACHT-functie** automatisch  
geactiveerd door een lichtsensor  
of werking op minimale snelheid  
voor maximale stilte.

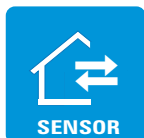

**BEDRIJFSMODI:**  
+ inlaat 45 sec. / vertrek 45 sec.  
+ alleen verse luchtinlaat  
+ alleen de uitlaat, bijv. om vocht  
of penetrante geuren te verwijderen.

+ AUTO de unit past de  
ventilatorsnelheid en de tijd en  
stroomrichting aan de huidige  
omstandigheden aan



Dit model kan worden  
bestuurd door INTELLICLIMA+  
toepassingen.

Sensoren regelen automatisch  
de werking van het apparaat,  
waardoor het comfort in de kamer  
wordt geoptimaliseerd. Ze passen  
zowel de ventilatorsnelheid als  
de tijd en richting van de stroming  
aan de huidige omstandigheden aan.  
Geïntegreerd

verlichting-sensor

vochtigheids-sensor

temperatuur-sensor

eCO<sub>2</sub> -sensor

VOC/PM<sub>2,5</sub> -sensor